

## PLÁSTICO RESISTENTE Y DURADERO

Resistencia y durabilidad



### DIMENSIONES

\*Medidas Referenciales

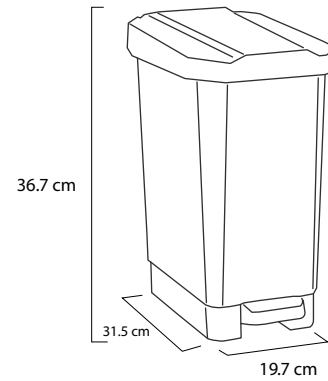

\*Imagen referencial

Alto	Ancho	Largo	Peso
36.7 cm	19.7 cm	31.5 cm	0.97 kg

### ESPECIFICACIONES TÉCNICAS:

- **Capacidad:** 10 LTS
- **Material:** Plástico resistente y duradero con apariencia metálica.
- **Procedencia:** Colombia
- **Garantía:** 1 año \*Garantía por defecto de fábrica

### VENTAJAS DEL PRODUCTO

- **Material rígido, impermeable, lavable y estable.**
- **Fácil mantenimiento:** sus superficies lisas permiten una práctica limpieza y lavado.
- **Operación Manos Libres:** Cumple con las recomendaciones de HACCP al evitar la contaminación cruzada.
- **Cierre hermético:** Su tapa superpuesta evita malos olores.
- **Ecoamigable:** Posterior a su vida útil se puede reciclar al 100%.